

GARO Entity

Vinkejä asennukseen

Kuormanhallinta ja latausasemaryhmät

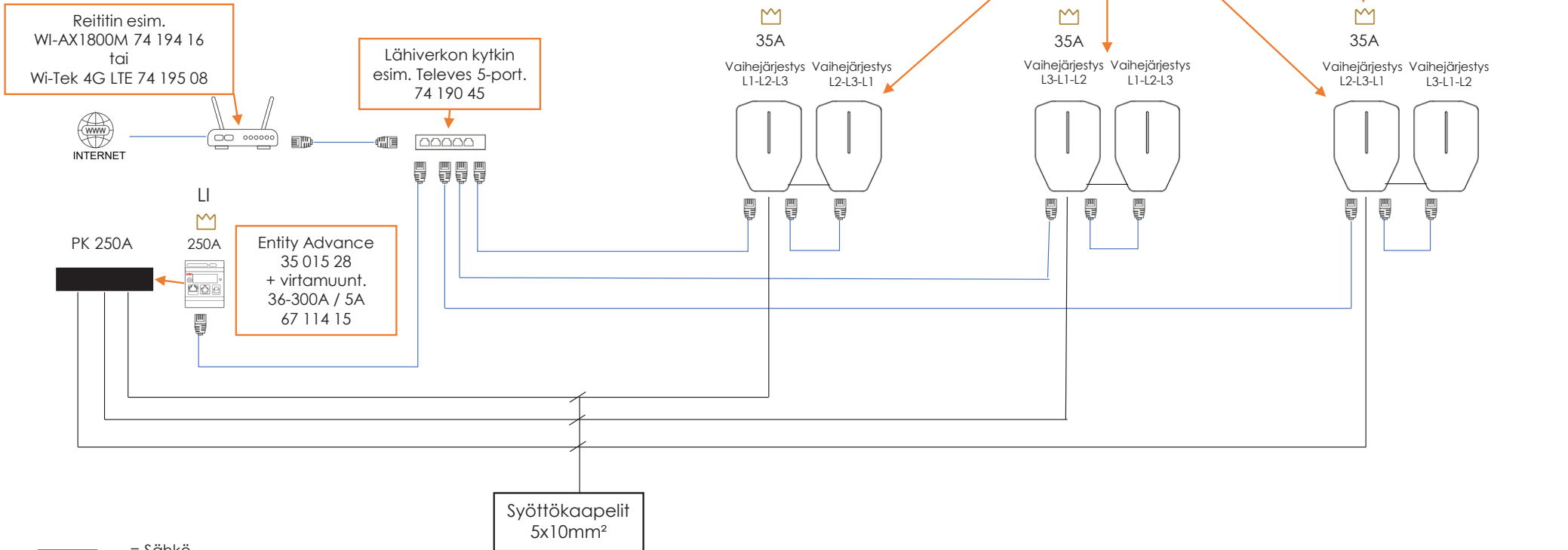

Latausasemaryhmälle voidaan määritellä maksimi virta-arvo ilman erillistä kuormanhallintayksikköä, mikäli ryhmässä ei ole muuta kuormaa kuin latausasemat.

- = Sähkö
- = Ethernet
- LI = Load Interface (kuormanhallinnan yksikkö)
- 👑 = Kuormanhallinnan pääyksikkö

Esimerkeissä näkyvät ATK-verkon tuotteet Finnsat Oy:n valikoimasta.

HUOM! Kuvan toteutusmalli on periaatteellinen

